

# Tavolo **NODOO**

Fatto  
in  
Italia



## Tavolo in legno, scheda prodotto.

**Dimensioni (in cm)**  
piano: 150x80, 120x120, 150x150,  
220x80, 260x80  
altezza: 75 — spessore: ≈3



### Materie



Rovere  
massello



Multistrato  
di betulla  
finlandese

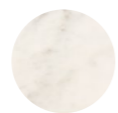

Marmo bianco  
di Carrara

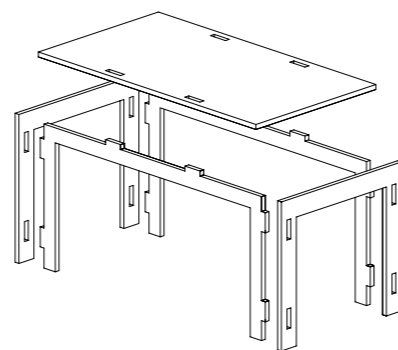

Tavolo realizzato in rovere oppure in multistrato di betulla finlandese.

Gli elementi che lo compongono, sono legati tra loro per mezzo di un sistema a incastri legno con legno che permette un assemblaggio semplice e intuitivo, ma soprattutto senza l'utilizzo di componenti di ferramenta per esaltare le caratte-

ristiche delle materie impiegate e per tendere a un'essenzialità sia formale che estetica.

Viene offerta la possibilità di poter essere configurato completamente in legno oppure in legno con il piano in marmo bianco di carrara, disponibile quadrato o rettangolare e in diverse dimensioni realizzabili anche su misura.

© 2015 tutti i diritti riservati

## Tavolo in legno, scheda prodotto.

[www.nodoo.it](http://www.nodoo.it)

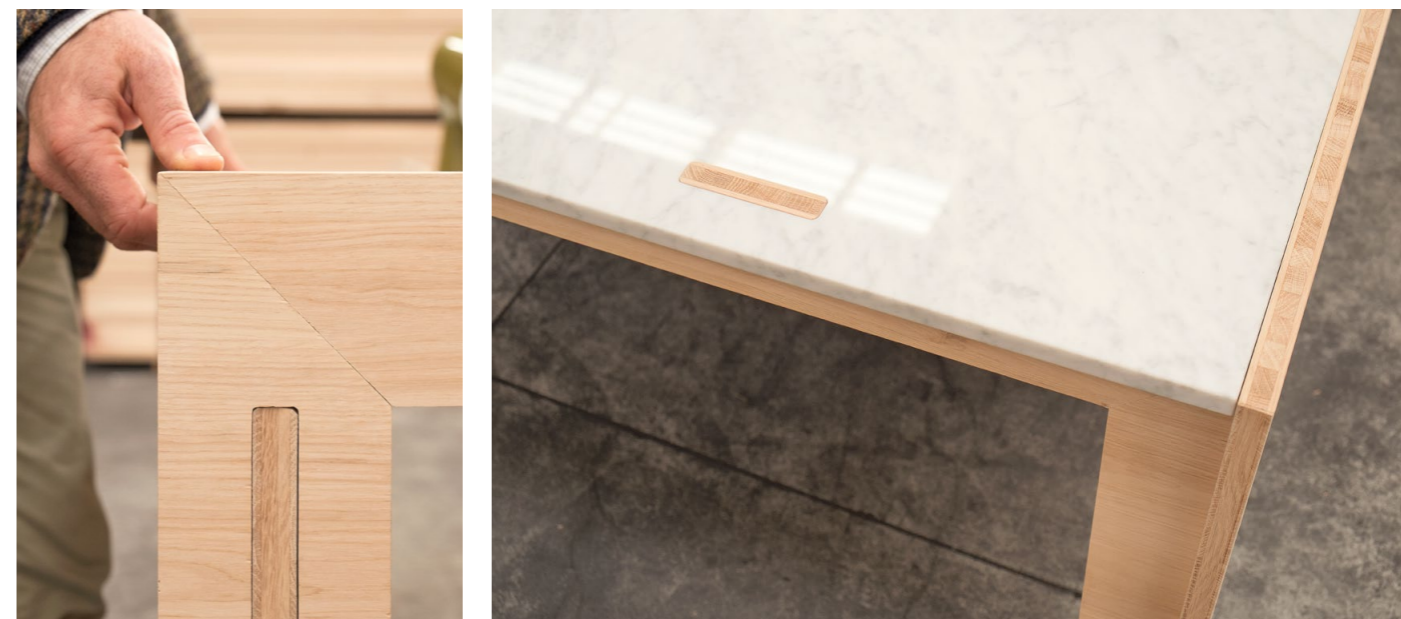

In alto particolari con piano in marmo bianco di carrara; qui sopra a sinistra tavolo in multistrato di betulla a destra in rovere; sotto particolari in rovere.



**NODOO** srl Rimini, Italia +39 0541 412714 — [info@nodoo.it](mailto:info@nodoo.it) — [www.nodoo.it](http://www.nodoo.it)